

wrx-sm Robot tondeuse à pointes

Instructions de montage

Les crampons sont compatibles avec les produits suivants de WORX (eu.worx.com) compatibles : **S300 (WR130E)** et **M500 (WR141E)**.

Avec les crampons pour robot de tonte, tu peux enfin doter ton robot de tonte de la marque WORX de la mise à niveau nécessaire.

Les **crampons 3idee wrx-sm** améliorent considérablement la traction de ton robot de tonte WORX et assurent en outre une aération suffisante de la pelouse lors de la tonte.

Pour tous les modèles M, veuillez prendre en compte les étapes supplémentaires suivantes **Étapes 4.1 - 4.5** (modèles M uniquement)



ATTENTION

Les crampons sont des pièces en acier inoxydable qui peuvent présenter des arêtes vives et être dangereuses. Toutes les pièces sont ébavurées par nos soins, mais il faut tout de même faire attention lors du montage. Des coupures dangereuses peuvent se produire !

Veillez tenir les composants hors de portée des enfants.



Contenu de la livraison

4x crampons (acier inoxydable)

(Figure a)

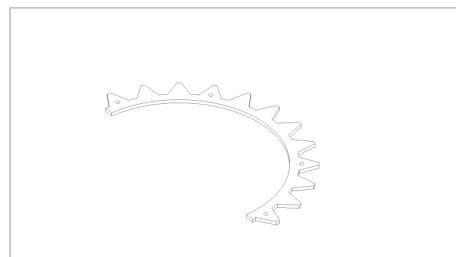

Figure a

4x support (plastique)

(Figure b)

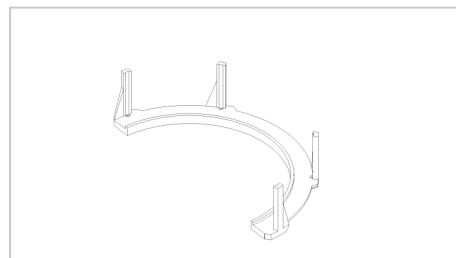

Figure b

16x M3x50 vis à tête bombée (acier inoxydable)

16x M3 écrou autobloquant (prémonté par 3idee)

(Figure c)

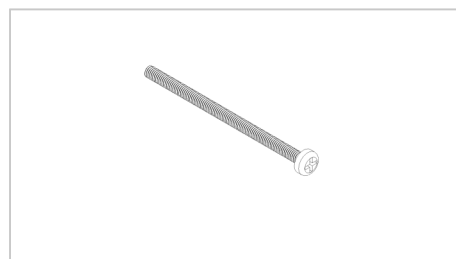

Figure c

16x rondelles pour M3 (acier inoxydable)

(Figure d)

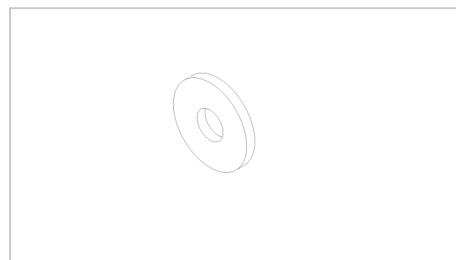

Figure d

1x équerre d'écartement M (plastique)

(Figure e)

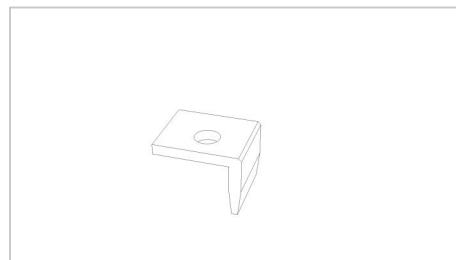

Figure e

Instructions de montage

Étape 1

Nous te recommandons de placer ton robot de tonte WORX sur ta pelouse pour l'installation, afin de ne pas endommager de surface.

Retire l'enjoliveur des roues. Nous te recommandons d'utiliser un tournevis plat pour cette étape. (Figure 1)

Important : place le tournevis aux 3 endroits de l'enjoliveur indiqués par la flèche. Il y a des encoches à l'arrière qui facilitent le retrait de l'enjoliveur.

Répétez cette étape pour la deuxième roue.

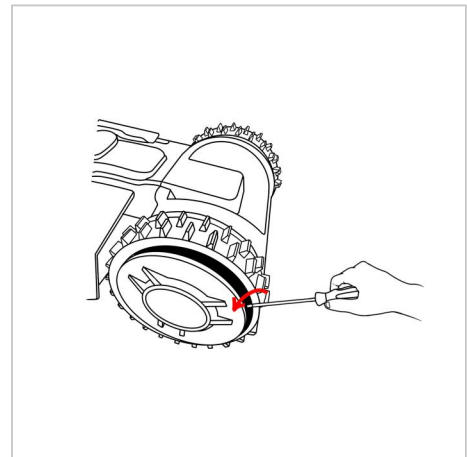

Figure 1

Étape 2

2a : Desserre l'écrou hexagonal en le tournant vers la gauche afin de pouvoir retirer la roue. Utilise pour cela une **clé mixte de 16 mm** .

2b : Retire l'écrou.

2c : Retire également la grande rondelle noire.

2d : Retire maintenant la roue du filetage.

(Figure 2)

Répétez cette étape pour la deuxième roue.

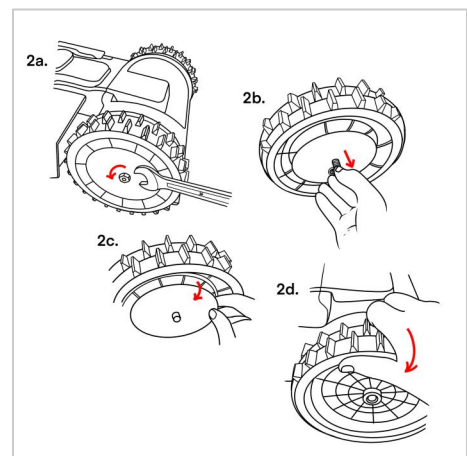

Figure 2

Étape 3

3a : Place le support en plastique entre la bande de roulement du pneu et la roue. Veille à trouver la bonne position.

3b : Montés correctement, les deux supports devraient former un cercle.

Répétez cette étape pour la deuxième roue.

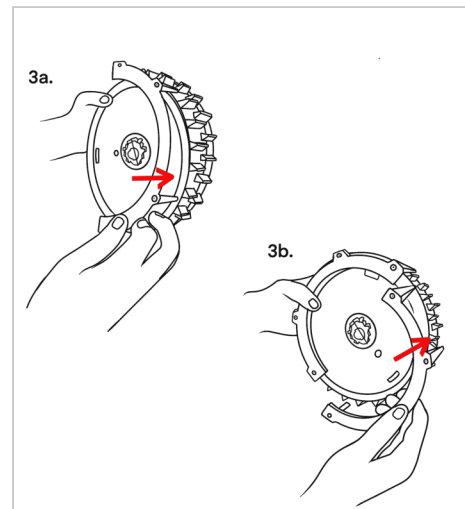

Étape 4

Tourne la roue de manière à ce que la face avant soit à nouveau tournée vers toi.

Maintenant, place les crampons en acier inoxydable sur la roue et assure-toi que tous les trous correspondent au support arrière. C'est important, car les trous ne sont pas à la même distance les uns des autres.

Prends **4x les vis fournies (M3x50) + rondelle** et insère-les à travers les crampons en acier inoxydable et les trous du support pour les relier au support.

Important : veille à ce que chaque vis soit munie d'une rondelle.

Ensuite, tu peux équiper l'autre moitié de la roue avec les crampons en acier inoxydable.

Répétez cette étape pour la deuxième roue.

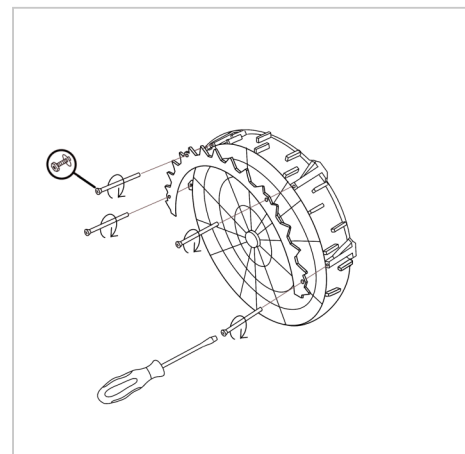

Étape 4.1 (modèles M uniquement)

Cette étape ne concerne que les modèles suivants:

M500 (WR141E), M500 Plus (WR165E), M700 (WR142E),
M700 Plus (WR167E), M800i (WG757E), M800i (WR111 MI),
M900 (WG758E), M1000i (WG796E.1), M1200i (WG799E).

Réglez la hauteur du plateau de coupe sur le **niveau 30**.

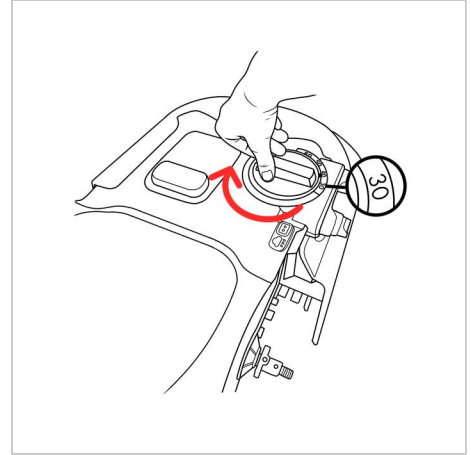

Étape 4.2 (modèles M uniquement)

Cette étape ne concerne que les modèles suivants:

M500 (WR141E), M500 Plus (WR165E), M700 (WR142E),
M700 Plus (WR167E), M800i (WG757E), M800i (WR111 MI),
M900 (WG758E), M1000i (WG796E.1), M1200i (WG799E).

- Tourne maintenant ton WORX de 180°, de sorte qu'il se trouve à l'envers.
- C'est là que se trouve la pièce en caoutchouc noir qui doit être démontée.
- Par mesure de sécurité, place une serviette sur les lames du plateau de coupe afin de minimiser le risque de blessure.

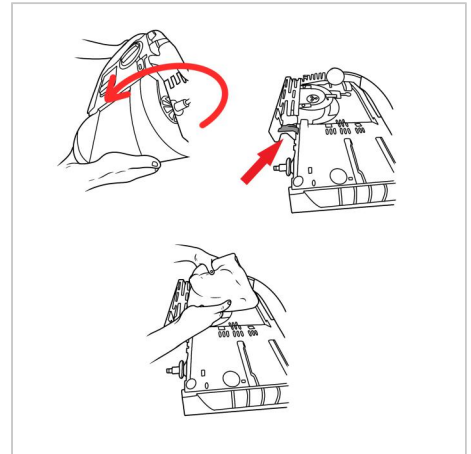

Étape 4.3 (modèles M uniquement)

Cette étape ne concerne que les modèles suivants : M500 (WR141E), M500 Plus (WR165E), M700 (WR142E), M700 Plus (WR167E), M800i (WG757E), M800i (WR111 MI), M900 (WG758E), M1000i (WG796E.1), M1200i (WG799E).

- a) Prends maintenant un tournevis cruciforme / plat et dévisse la vis qui fixe la partie en caoutchouc noir.
- b) Tu peux maintenant retirer la pièce en caoutchouc noir.

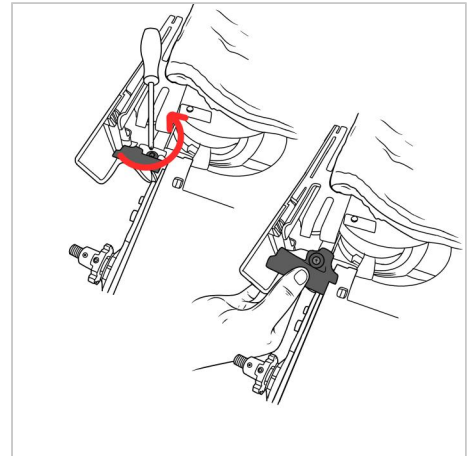

Étape 4.4 (modèles M uniquement)

Cette étape ne concerne que les modèles suivants : M500 (WR141E), M500 Plus (WR165E), M700 (WR142E), M700 Plus (WR167E), M800i (WG757E), M800i (WR111 MI), M900 (WG758E), M1000i (WG796E.1), M1200i (WG799E).

- a) Prends l'**équerre d'écartement M (plastique)** fournie par nos soins.
- b) Place-la comme indiqué à l'endroit où se trouvait auparavant la partie en caoutchouc noir.
- c) Vérifie que le trou de l'**équerre d'écartement M (plastique)** est bien placé.

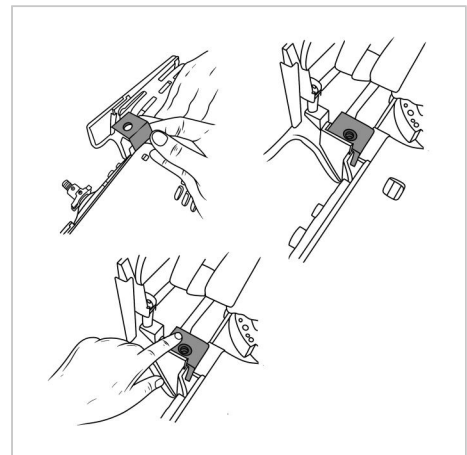

Étape 4.5 (modèles M uniquement)

Cette étape ne concerne que les modèles suivants : M500 (WR141E), M500 Plus (WR165E), M700 (WR142E), M700 Plus (WR167E), M800i (WG757E), M800i (WR111 MI), M900 (WG758E), M1000i (WG796E.1), M1200i (WG799E).

- a) Remets la partie en caoutchouc noir dans sa position initiale, qui est sur l'**équerre d'écartement M (plastique)** .
- b) Fixe les pièces en revissant la vis d'origine par le haut.
- c) Vérifie que la vis est bien fixée.

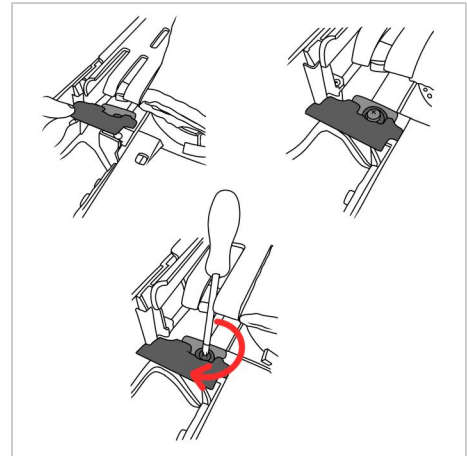

Étape 5

5a : Oriente la roue de manière à ce que les pointes en acier inoxydable soient dirigées vers l'extérieur. Après avoir replacé la roue sur le filetage, tourne-la jusqu'à ce qu'elle s'enclenche correctement.

5b : Remets la grande rondelle en acier noir sur la roue.

5c : Prends d'abord la petite rondelle de sécurité noire, puis l'écrou, pour reconnecter la roue au WORX.

5d : Serre légèrement l'écrou à la main.

5e : Nous allons maintenant utiliser la **clé mixte de 16 mm** pour fixer correctement la roue. Il est préférable d'effectuer cette étape pendant que ton robot de tonte WORX est sur ta pelouse, afin de ne pas endommager les surfaces.

Pour éviter que la roue ne tourne lors du serrage, frappe légèrement la clé avec ta main.

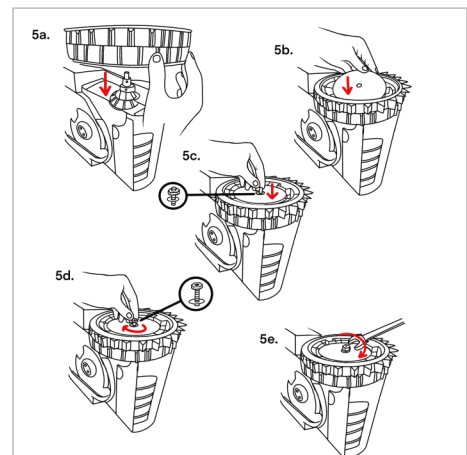

Répétez cette étape pour la deuxième roue.

Étape 6

Une fois les deux roues montées, replace les enjoliveurs sur la roue.

Note que les languettes situées sur l'enjoliveur doivent être insérées dans les encoches de la roue.

Répétez cette étape pour la deuxième roue.

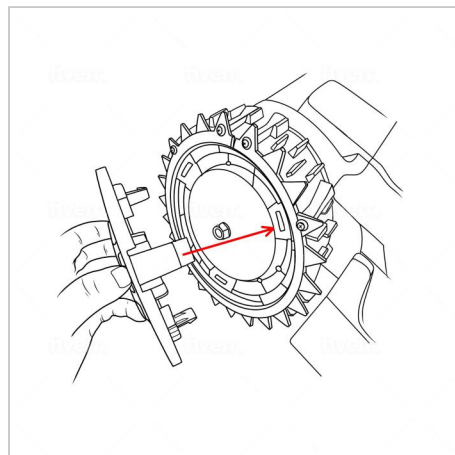

Consignes de sécurité

Notes générales

- Dimensions des crampons en acier inoxydable :
Diamètre extérieur: 215mm
Diamètre intérieur: 170mm
Épaisseur : 3mm
- Veille à ce que toutes les vis soient bien serrées et que les crampons en acier inoxydable soient bien fixés à la roue.
- Le matériau du support (plastique PLA) est partiellement résistant à la chaleur. (45-55°C)
- Le PLA est un matériau résistant aux UV. (support)
- La surface des supports en plastique noir peut s'user avec le temps et présenter des signes d'usure. Ceci est normal et ne se produit que de manière accrue au début, mais n'affecte pas les performances du produit.
- Les crampons et les vis sont en acier inoxydable (V2A) et résistent donc à la corrosion et aux intempéries.

Indications sur le matériau

des crampons :

L'acier inoxydable (V2A) est un matériau qui résiste à la corrosion et aux intempéries. Néanmoins, le contact avec des copeaux de métal, par exemple, peut entraîner une corrosion (rouille).

Support (plastique) :

L'adaptateur est fabriqué en plastique polylactide (**PLA**) de haute qualité. Le PLA est un matériau résistant à la fois à la décoloration et aux UV et présente une faible inflammabilité. Le polylactide a une résistance à la température (température de transition vitreuse) d'environ **45°C-55°C** et n'est donc pas adapté à une utilisation à proximité de sources de chaleur et de chaleur directes / extrêmes.

Nous te souhaitons beaucoup de plaisir avec ton produit.

Ton équipe 3idee